

『人生に必要な知恵はすべて幼稚園の砂場で学んだ』
(河出書房新社より抜粋)
ロバート・フルガム

何でもみんなで分け合うこと。
ずるをしないこと。
人をぶたないこと。
使ったものはかならずもとのところに戻すこと。
ちらかしたら自分で後片付けをすること。
人のものに手を出さないこと。
誰かを傷つけたら、ごめんなさい、と言うこと。
食事の前には手を洗うこと。
トイレに行ったらちゃんと水を流すこと。
焼きたてのクッキーと冷たいミルクは体にいい。
釣り合いの取れた生活をする事
——毎日、少し勉強し、少し考え、少し絵を描き、歌い、
踊り、遊び、そして、少し働くこと。
毎日かならず昼寝をすること。
おもてに出るときは車に気をつけ、手をつないで、
はなればなれにならないようにすること。
不思議だな、と思う気持ちを大切にすること。

これらのことが解っていれば、世の中に悪い人なんかいな
いはずなのに・・・・・・・・。

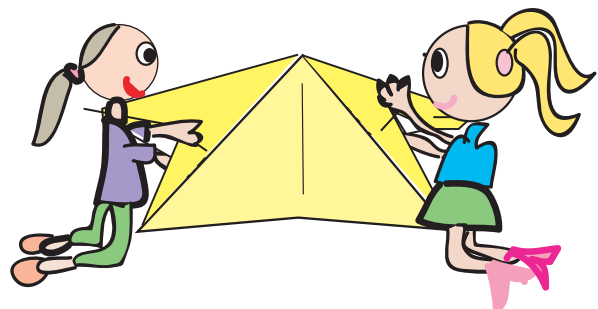

人生に必要な知恵はすべて幼稚園の砂場で学んだ

© Shoko Aoyagi 2004

ロバート・フルガム

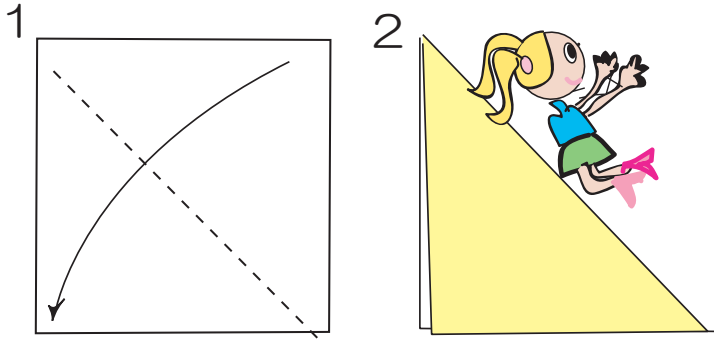

幼稚園での思い出。
すべり台で遊んだ。

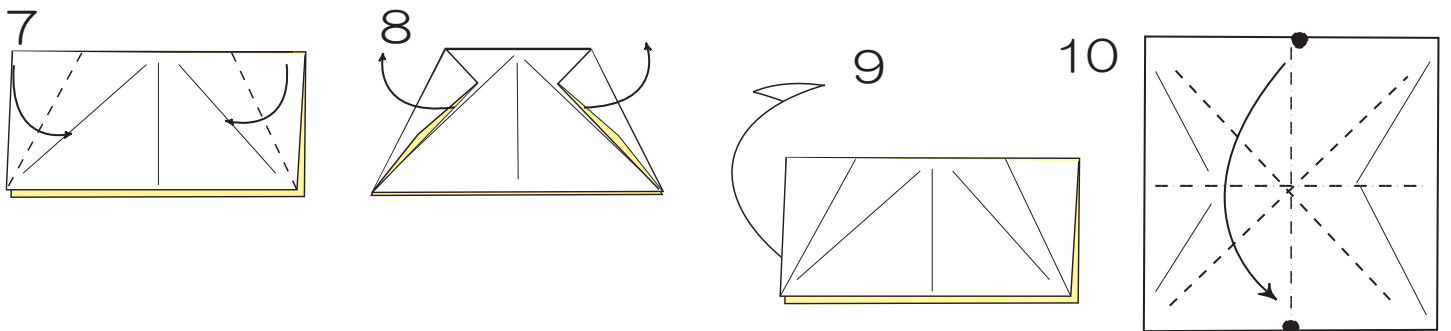
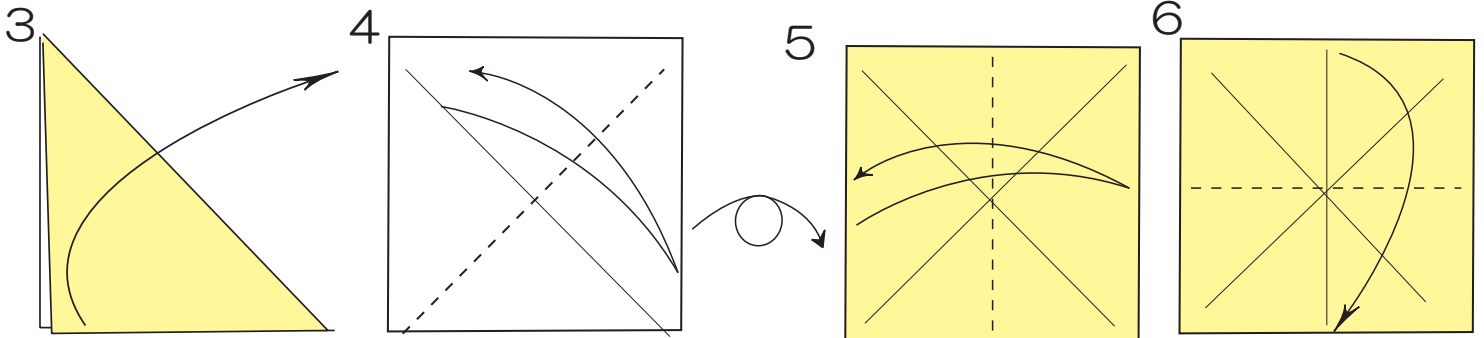

それから、砂場に行って、
おやまを作った。

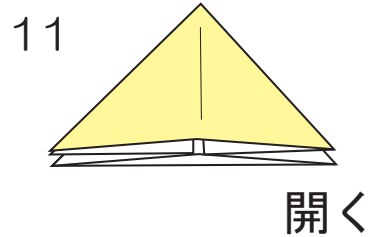

お友達と二人で、おやまにトンネル
を作った。
あっ トンネルの中で握手できた。

